

Tactical Flashlight FL1000LUV USB-C

OPERATING MANUAL

1. SAFETY INSTRUCTIONS

Before using the product, please read the following instruction manual carefully and keep it for future reference. When transferring the product to a third party, it is advisable to include the instructions.

1. The lamp is a precision device. Do not drop, hit, crush or expose to any shock.
2. Do not use near flammable materials and solvents.
3. Store the product in dry and ventilated place.
4. Do not insert metal parts into the lamp. Do not touch the electrical parts with conductive materials.
5. The lamp can operate in a temperature range of 0°C - 40°C.
6. Product will generate heat while working, please be cautious with that to avoid any possible harm.
7. Do not stare directly at the LED panel that is under harm.
8. Do not use the LED outside in direct sunlight for a long time.
9. For use by adults.
10. Do not disassemble. Disassembling the unit will void the warranty.

If there are problems with the lamp, bring it to an authorized service center.

Maintenance

Use a dry and soft cloth to clean the unit. A little neutral detergent on the cloth to remove stubborn dirt. Do not use strong detergents such as thinner, benzene or alcohol as they may damage the protective coatings.

Important!

- When the device shows low power, please recharge the lamp.
- When not in use for a long time, please recharge it every 3 months to ensure the durability of the battery.
- Please cover the rubber piece of USB ports well after recharging or discharging to avoid foreign matter.

2. CONSTRUCTION



1. LED / UV
2. Laser
3. On/Off switch
4. Battery slot
5. USB-C charging port
6. Clip
7. Magnet

3. USAGE

Standard modes

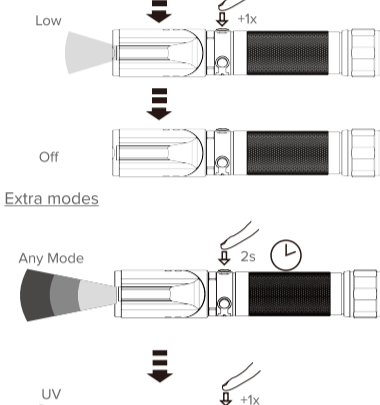

Extra modes

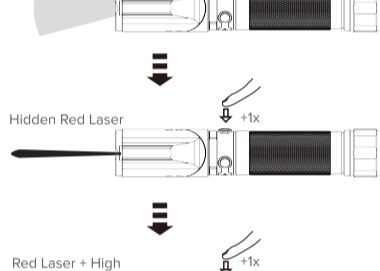

4. CHARGING / DISCHARGING

Charging

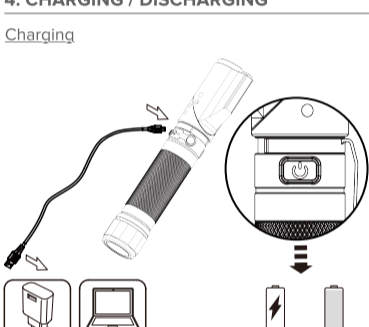

To charge the light, connect the charging cable to the USB-C socket. Charging of the device will be indicated by a red LED. Changing the colour of the LED from red to green indicates that charging is complete.

Discharging

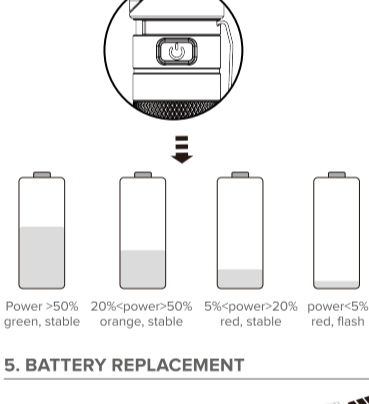

5. BATTERY REPLACEMENT

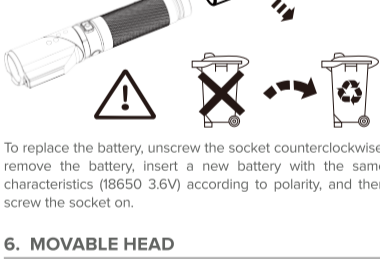

To replace the battery, unscrew the socket counterclockwise, remove the battery, insert a new battery with the same characteristics (18650 3.6V) according to polarity, and then screw the socket on.

6. MOVABLE HEAD

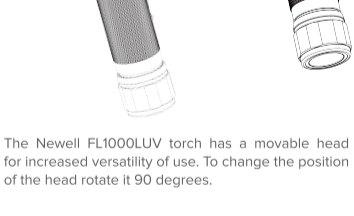

The Newell FL1000LUV torch has a movable head for increased versatility of use. To change the position of the head rotate it 90 degrees.

7. SPECIFICATION

Brightness	1000 lumen
Intensity	3000 cd
Beam Distance	109 m
Mode	High / Middle / Low / Hidden UV / Red laser / Red laser + High
Head Rotate Shape „L”	Yes
Runtime	2 h / 2.5 h / 12 h
Battery	2600 mAh (li-ion 18650)
Charging	USB-C 5V 1A
Charging Time	3 - 4 h
Weight	219g (include battery)
Waterproof class	IP54
Drop resistance	1 m
LED	Samsung / Luminus / China

8. SET CONTENTS

Newell FL1000LUV LED lamp	1 pc.
Clip	1 pc.
USB cable	1 pc.
Manual	1 pc.

* The manufacturer reserves the right to change the information contained in this manual without prior notice.

9. WASTE MANAGEMENT



The crossed-out trashcan symbol means that waste electrical and electronic, batteries and packagings must not be placed with other household waste. They must be handed over to a **separate waste collection system**.

10. WARRANTY



Newell products are covered by a **40-month** manufacturer's warranty.

Latarka taktyczna FL1000LUV USB-C

INSTRUKCJA OBSŁUGI

1. WSKAZÓWKI BEZPIECZEŃSTWA

Przed użyciem produktu prosimy o uważne zapoznanie się z treścią poniższej instrukcji oraz jej przechowanie w celu wykorzystania jej w przyszłości. W przypadku przekazywania produktu osobom trzecim, wskazane jest dołączanie do niego instrukcji.

1. Lampa jest urządzeniem precyzyjnym. Nie upuszczać urządzenia, nie uderzać, nie narażać na wstrząsy.
2. Nie używać urządzenia w pobliżu ognia, łatwopalnych środków i rozpuszczalników.
3. Nie wtykać metalowych elementów w urządzenie.
4. Nie dotykać części elektrycznych materiałami przewodzącymi.
5. Temperatura robocza w zakresie 0 - 40°C
6. Produkt będzie generować ciepło podczas pracy, proszę być ostrożnym z tym, aby uniknąć jakichkolwiek możliwych szkód.
7. Nie należy wpatrywać się bezpośrednio we włączony panel LED.
8. Do użytku przez osoby dorosłe.
9. Nie należy samodzielnie rozmontowywać urządzenia. Rozkręcenie urządzenia spowoduje utratę gwarancji. W przypadku gdy występują problemy z urządzeniem, należy dostarczyć je do autoryzowanego serwisu.

Konserwacja

Do czyszczenia urządzenia używaj suchej i miękkiej szmatki. Odrobina neutralnego środka czyszczącego na szmatkę, aby usunąć uporczywe zabrudzenia. Nie należy używać silnych detergentów, jak rozcieńczalnik, benzyna czy alkohol, gdyż mogą doprowadzić do uszkodzenia powłok ochronnych.

Ważne!

- Kiedy urządzenie pokazuje niską moc, proszę doładować lampkę.
- Gdy lampka nie jest używana przez długi czas, proszę ładować ją co 3 miesiące, aby zapewnić trwałość baterii.
- Należy dokładnie zakrywać porty USB gumową zatyczką po ładowaniu, aby uniknąć obcych substancji.

2. BUDOWA

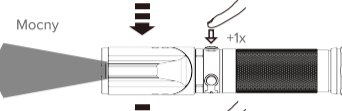

1. Dioda LED / UV
2. Dioda Laser
3. Włącznik / wyłącznik
4. Gniazdo akumulatora
5. Port ładowania USB-C
6. Klips
7. Magnes

3. UŻYTKOWANIE

Tryb standard

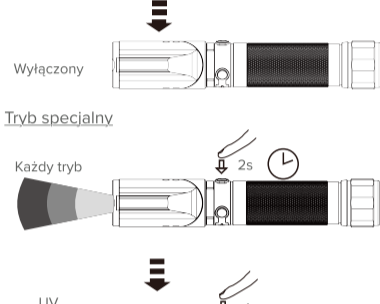

Tryb specjalny

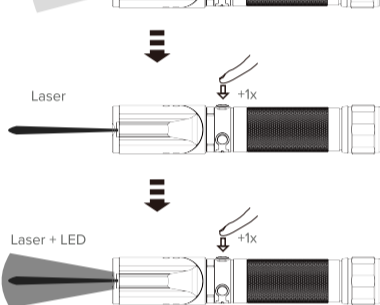

4. ŁADOWANIE / ROZŁADOWYWANIE

Ładowanie

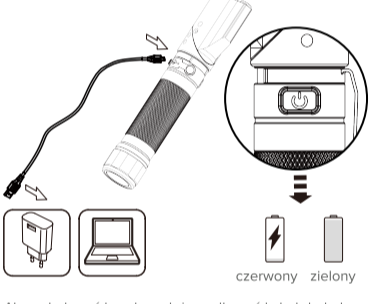

Aby naładować lampkę należy podłączyć kabel do ładowania do gniazda USB-C.

Ładowanie urządzenia sygnalizowane będzie czerwoną diodą. Zmiana koloru diody z czerwonej na zieloną oznacza zakończenie ładowania.

Rozładowywanie

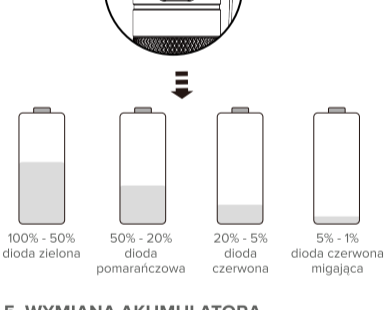

5. WYMIANA AKUMULATORA



Aby wymienić akumulator należy odkręcić gniazdo zgodnie z ruchem przeciwnym do kierunku zegara, wyciągnąć akumulator, umieścić nowy akumulator o tych samych parametrach (18650 3.6V) zgodnie z polaryzacją, a następnie zakręcić gniazdo.

6. RUCHOMA GŁOWICA

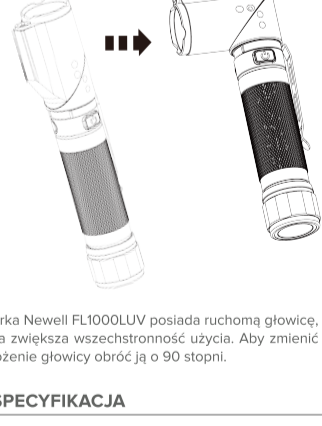

Latarka Newell FL1000LUV posiada ruchomą głowicę, która zwiększa wszechstronność użycia. Aby zmienić położenie głowicy obróć ją o 90 stopni.

7. SPECYFIKACJA

Jasność	1000 lumen
Intensywność	3000 cd
Odległość wiązki światła	109 m
Tryby	Mocny / Średni / Słaby / UV / Laser / Laser + Led
Ruchoma głowica „L”	Tak
Czas pracy	2 h / 2.5 h / 12 h
Akumulator	2600 mAh (li-ion 18650)
Port ładowania	USB-C 5V 1A
Czas ładowania	3 - 4 h
Waga	219g (z akumulatorem)
Klasa wodoodporności	IP54
Odporność na upadek	1 m
LED	Samsung / Luminus / China

8. ZAWARTOŚĆ ZESTAWU

Lampka LED Newell FL1000LUV	1 szt.
Klips	1 szt.
Kabel USB	1 szt.
Instrukcja	1 szt.

* Producent zastrzega sobie prawo zmiany informacji zawartych w niniejszej instrukcji bez wcześniejszego powiadomienia.

9. UTYLIZACJA



Symbol przekreślonego kosza oznacza, że zużytego sprzętu elektrycznego i elektronicznego, baterii i akumulatorów oraz opakowań nie wolno umieszczać z innymi odpadami domowymi. Muszą one być przekazane do oddzielnego systemu zbiórki odpadów.

10. GWARANCJA



Produkty Newell objęte są 40-miesięczną gwarancją producenta.

Producent/Importer: Fdirect sp. z o.o., ul. Rąbieńska 18, 95-227 Łódź, Polska

Made in China, In China hergestellt, Hecho en China, Fabricato in Cina, Fabriqué en Chine, Vyrobeno v Číně, Wyprodukowano w Chinach, Сделано в Китае